

HLC-8016



Компания Hankook Tower Crane - дочерняя структура ведущего производителя бетононасосов EVERDIGM, являющегося подразделением Hyundai Department Store Group. Продукция бренда изготавливается в Южной Корее, в ассортименте представлены многофункциональные тросовые краны-манипуляторы с впечатляющими характеристиками. Доступная стоимость, простота и надежность конструкции, продуманный функционал, современные инженерные решения обеспечивают продукции НКТС крепкие позиции в строительстве, промышленности, логистике, энергетике, сельском и коммунальном хозяйстве.

Предлагаем Вашему вниманию крано-манипуляторную установку максимальной грузоподъемностью 8 т и вылетом стрелы 19,8 м.

Производительность

Высота подъема макс.	22,2 м
Рабочий радиус макс.	19,8 м
Грузовой момент	18,5 т·м
Номинальная грузоподъемность	8 000 кг / 2,0 м
1-я стрела	4 225 кг / 4,7 м
2-я стрела	2 275 кг / 7,7 м
3-я стрела	1 425 кг / 10,7 м
4-я стрела	1 075 кг / 13,7 м
5-я стрела	805 кг / 16,8 м
6-я стрела	630 кг / 19,8 м

Гидравлическая система

Производительность насоса	61 л / мин
Давление масла	210 бар
Объем масляного бака	95 л

Стрела

Стрела коробчатой конструкции шестигранного профиля с гидравлическим приводом и индикатором угла подъема

Количество секций	6
Угол наклона стрелы	0 ~ 80°
Скорость вращения колонны	2 об / мин
Канатоёмкость лебедки	Ø 10 x 120 м

Аутригеры

Передние	5,5 м
Задние	4,5 м

Прочее

Пост управления	Верхний
Вес КМУ	3 420 кг

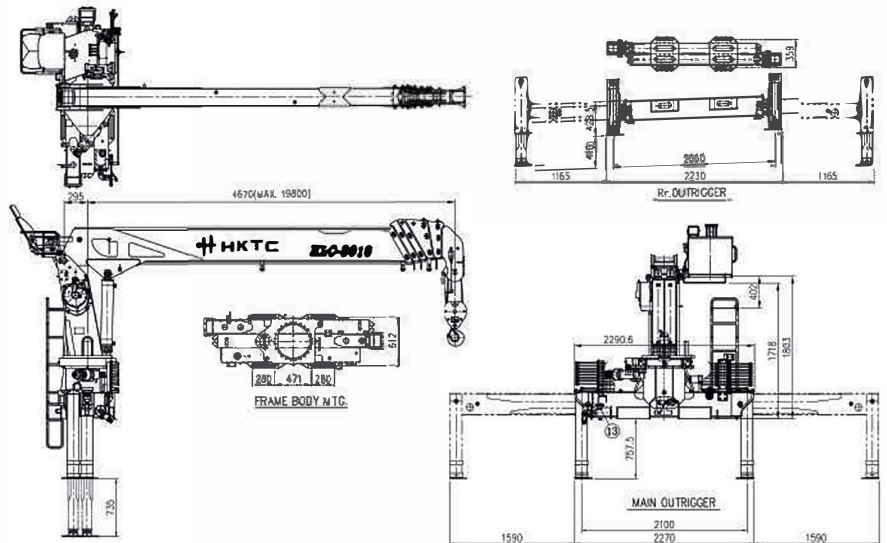
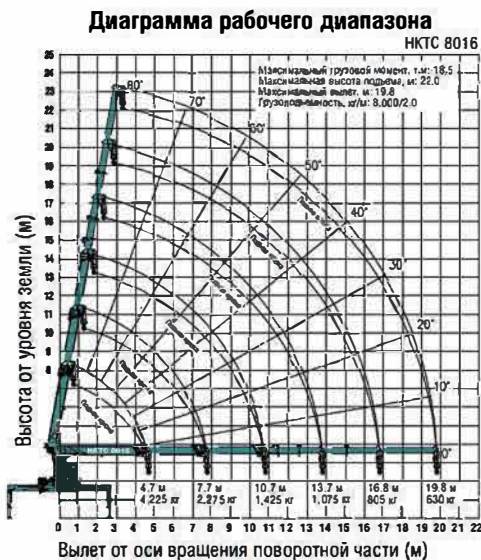

Устройства безопасности

- Переливной клапан в гидравлической системе
- Гидрозамок с разгрузочным клапаном на ГЦ подъема стрелы и ГЦ телескопирования
- Гидрозамки на гидроцилиндрах опор
- Индикатор угла подъема стрелы
- Защелка безопасности крюка
- Автоматический механический тормоз лебедки
- Сигнализация защиты от втягивания крюковой подвески
- Предупредительный сигнал
- Устройство защиты от втягивания крюковой подвески
- Защита от перегрузки
- Автоматический ограничитель момента (Опция)

Наши преимущества

- Самая выгодная цена
- Простая и надёжная конструкция
- Современные инженерные решения
- Собрано в Корее из корейских комплектующих
- Соблюдение сроков поставки
- Бонусная дилерская программа
- Персональный менеджер
- Большая сервисная сеть
- Собственный склад запасных частей
- Рассрочка платежей